



MarineProtect™-100

1. příprava povrchu



- Pečlivě připravte povrch. Úplně odstraňte rez, uvolněné částice a zbytky starých nátěrů z opěry. Z povrchu zcela odstraňte organické látky. Povrch ihned po čištění natřete, abyste zabránili tvorbě rzi a zanášení organismy. Pro dosažení optimálního výsledku doporučujeme čištění pískováním nebo tryskáním vodou.

2. mechanická podpora

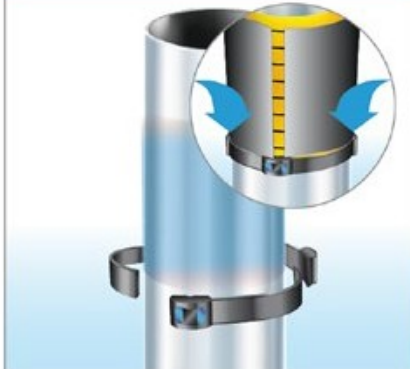

- **Volitelně:** Pokud je potažen úsek pilíře, který má odstup od mošského dna, lze pod první plášť připevnit pás Smart@ Band pro mechanickou podporu. Za tímto účelem vytvořte kroužek ze tří částí pásu Smart@ Band a tří spon Smart@ Band, jak je znázorněno na obrázku. Utáhněte pásek Smart@ Band pomocí montážního nástroje SM-FT 2000 nebo SM-FT 1000.

3. použití základního nátěru



- Na očištěný povrch naneste ručně, válečkem nebo stěrkou **základní nátěr MarineProtect™**. Ujistěte se, že je povrch zcela pokryt základním nátěrem **MarineProtect™**. Spotřeba **základního nátěru MarineProtect™** je přibližně 350 g/m².



V závislosti na barvě stávajícího nátěru je možné, že **MarineProtect™-Primer** bude viditelný pouze v omezené míře.

4. omotání páskou



- Omotejte **pásku MarineProtect™** kolem opěry ve spirále s minimálně 50% přesahem. První a poslední obal musí být dvojitý se 100% překrytím. Šířka pásky závisí na průměru opory (viz tabulka níže). U mol o průměru větším než 300 mm doporučujeme, aby ovíjení prováděly dvě osoby na opačných stranách, a to předáním role pásky. Páska musí být nalepena bez vrásek. Po omotání páskou **MarineProtect™** pásku ručně uhladte a přitiskněte ji k povrchu mola. Ovinutí musí být provedeno nejméně o 1 cm výše než horní okraj nejsvrchnějšího pláště.

5. připevnění opláštění



- Na ochranu proti mechanickému namáhání použijte plášť **MarineProtect™-100**. Pokud je plocha natíraného mola vyšší než 1,9 m, lze použít několik plášťů. Začněte nejnižší bundou. Doporučujeme začít s kratší bundou. Připravte si úseky pásky Smart@ Tape (obvod + min. 5 cm). Délka plášťů umožňuje dostatečné překrytí. Překrytí bundy nesmí směřovat ve směru lámajících se vln.

6. připevnění opláštění

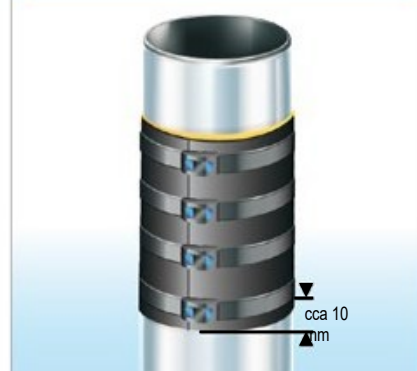

- Připevněte části pásu Smart@ Band ve vzdálenosti přibližně 185-190 mm a uzavřete je pomocí spon Smart@ Band-Hybrid. Spony nasadte tak, aby ležely na přesahu bundy, jak je znázorněno na obrázku. Utáhněte pásek Smart@ Band pomocí montážního nástroje SM-FT 2000 nebo SM-FT 1000. Na první plášť lze umístit další přezku. První plášť musí mít přesah nejméně 30 mm. Nasadte poslední pásku Smart@ spodního pláště vystředěnou v oblasti překrytí s horním pláštěm. Namontujte horní plášť, jak je popsáno výše.

Průměr sloupu	Doporučená šířka pásky MarineProtect™
< 150 mm	50 mm
150 mm až 800 mm	100 mm
> 800 mm	200 mm

Šířka pláště (mm)	Min. požadavek pásky Smart@ na plášť (ks)
950	6
1150	7
1900	11

